

**Punch & Pin**

www.punchandpin.com

## MACROPERFORAZIONE AD ALTA VELOCITA'

Grazie alla macroforatura siamo in grado di conferire ai film termoplastici proprietà ottimali per il confezionamento di prodotti destinati sia all'industria alimentare che industriale.

### MOD. SM-MOV - MOD. SM.MOV2

È la soluzione perfetta per realizzare fori di grandi dimensioni, come per un telo da pacciamatura. È la struttura più robusta e più solida. Viene solitamente installato nelle linee di estrusione. È adatto per realizzare fori piccoli e grandi contemporaneamente. L'apertura del ponte facilita il passaggio del materiale e il cambio della matrice. Il doppio ponte permette di raddoppiare la velocità e di ravvicinare i fori.

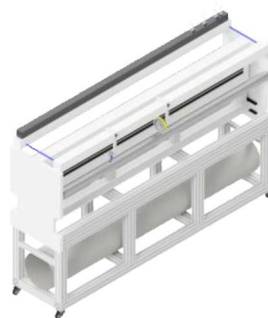

### Caratteristiche

Passaggio materiale	4000mm
Velocità massima	150 metri al minuto
Frequenza massima	3000 fori al minuto
Diametro dei fori	da 2mm a 100mm
Fori sagomati	si (foro maniglia, ovale, euroforo, ecc.)
Fori non completamente tagliati	Si
Installazione su	Macchine per sacchetti, estrusori, taglierine, macchine da stampa, ecc.
Fori a registro	Si
Encoder per sincronizzare la velocità	Si
Materiale che può essere processato	PE, materiale biodegradabile
Configurazione	Lineare, Zig zag e personalizzato
memorizzare le ricette	Si
Lingua operatore	Si
Facile settaggio degli utensili di perforazione	Si
Software di facile utilizzo	Si
Assistenza da remoto	Si
Touch screen	Si con predisposizione 4.0

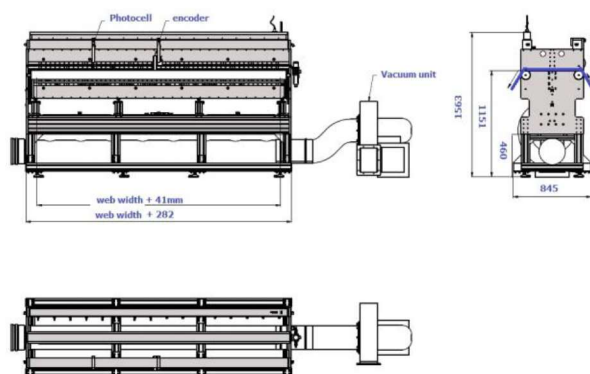

Punch and Pin srl  
Corso XX Settembre,11  
21052 Busto Arsizio (VA) - IT  
P.iva/ Vat N. IT 03772850123 - REA: VA-377853  
www. Punchandpin.com - tel. +39 3791244387  
e-mail: rosanna@punchandpin.com